

З ДОСВІДУ МЕРЕЖЕВОЇ ВЗАЄМОДІЇ ІНСТИТУТУ ПЕДАГОГІЧНОЇ ОСВІТИ І ОСВІТИ ДОРΟΣЛИХ ІМЕНІ ІВАНА ЗЯЗЮНА НАПН УКРАЇНИ ТА ЗАКЛАДІВ ВИЩОЇ ПЕДАГОГІЧНОЇ ОСВІТИ УКРАЇНИ

*За матеріалами наукової доповіді на засіданні Президії НАПН України,
15 листопада, 2023 р.*

<https://doi.org/10.37472/v.naes.2023.5221>



ЛУК'ЯНОВА

Лариса Борисівна

доктор педагогічних наук,
професор, член-кореспондент
НАПН України, директор
Інституту педагогічної
освіти і освіти дорослих імені
Івана Зязюна НАПН України,
м. Київ, Україна



Анотація. Висвітлено результати мережевої взаємодії Інституту педагогічної освіти і освіти дорослих імені Івана Зязюна НАПН України із закладами вищої педагогічної освіти. Обґрунтовано методологію партнерської взаємодії, яка ґрунтується на системному і діяльнісному підходах, що забезпечують спільну діяльність інституцій-партнерів з метою досягнення синергетичного ефекту педагогічного партнерства. Зазначено, що Інститут здійснює консультативну, методичну, психологічну підтримку суб'єктів взаємодії, а також підвищення кваліфікації науково-педагогічних працівників, проводить експертну оцінку програм розвитку працівників закладів вищої освіти. Інституції-партнери беруть участь у спільній експериментальній і проєктній діяльності, сприяють проведенню апробації і впровадженню результатів досліджень, підтримують технологічний трансфер. Представлено результати мережевої взаємодії, які репрезентовано у п'яти контекстах: науково-методичному, експериментальному, науково-організаційному, просвітницькому, інформаційно-ресурсному, реалізація яких відбувається на трьох рівнях (інституційному, міжгалузевому, міжнародному). Визначено перспективи поглиблення мережевої взаємодії.

Ключові слова: Інститут педагогічної освіти і освіти дорослих імені Івана Зязюна НАПН України; заклади вищої педагогічної освіти; мережева взаємодія; педагогічна освіта; професійна підготовка вчителя.

Інститут педагогічної освіти і освіти дорослих імені Івана Зязюна НАПН України — наукова установа, діяльність якої спрямована на науково-методичне і організаційне забезпечення функціонування системи педагогічної освіти в сучасному освітньому просторі України. Провідним напрямом діяльності Інституту згідно зі Статутом та Стратегією розвитку на 2021-2025 рр. визначено налагодження мережевої взаємодії із закладами вищої освіти України.

Методологія мережевої взаємодії Інституту із закладами вищої педагогічної освіти України ґрунтується на діяльнісному і системному підходах. У широкому розумінні «мережеву взаємодію» ми сприймаємо як систему, основною властивістю якої є наявність багатосторонніх зв'язків між усіма складовими (компонентами, об'єктами, суб'єктами, елементами) (Лук'янова та ін., 2023а). Та розглядаємо організацію такої взаємодії як спільну діяльність / взаємодію інституцій-партнерів з метою досягнення синергетичного ефекту педагогічного партнерства; уможливлення викорис-

тання ресурсів і забезпечення потреб усіх суб'єктів інтеграції, що дає змогу розробляти, апробувати і пропонувати інноваційні моделі змісту освіти, форми співпраці.

Ініціюючи активізацію взаємодії, ми виходили з того, що це технологія взаємодії установ освіти з партнерами, метою якої є забезпечення ефективності освітнього процесу та досягнення високої якості освіти. Зазвичай у наукових джерелах поняття «мережа» трактується як співпраця групи людей зі схожими інтересами, які взаємодіють один з одним, підтримують неформальні контакти з метою взаємної підтримки та допомоги. У взаємодії конкретного закладу освіти з іншими партнерами набувають чинності такі принципи, як добровільність встановлення зв'язків, співробітництво, кооперація, рівноправність, партнерство, відсутність ієрархічної підлеглості. Суттєвим є те, що така взаємодія виникає за власною ініціативою зацікавлених партнерів (Лук'янова та ін., 2023а).

Визначено умови взаємодії інституцій-партнерів, основу якої становлять добровільність, свідоме партнерство, інноваційність, науковість, реагування на сучасні виклики в освіті. Основу взаємодії становить інтеграція партнерів, що ґрунтується на горизонтальному типі взаємовідносин у сфері освітньої, експертної, консультативної діяльності із залучення різних суб'єктів співпраці, передбачає налагодження системи зв'язків з метою забезпечення умов для професійного розвитку всіх суб'єктів інтеграції. Тоді як зміст мережевої взаємодії зацікавлених сторін може визначатися як погоджена діяльність суб'єктів мережі із забезпечення високого рівня якості, доступності та ефективності освітніх послуг, що здійснюється у формах спільної колективної розподіленої діяльності (взаємонавчання, методичне і педагогічне проектування, проектна діяльність, експертиза, порівняльні тематичні дослідження, спільне проведення заходів тощо) (Радкевич та ін., 2018, С.125).

Зазвичай з-поміж інших основних ознак взаємодії суб'єктів освітньої системи дослідники виокремлюють наявність учасників (суб'єктів) мережі; спільні цілі у сфері діяльності; добровільність зв'язків; узгодженість розподілу ресурсів між учасниками мережі; зацікавленість та задоволення інтересів учасників мережі; наявність колегіальних органів управління та незалежність партнерів, що свідчить про наявність горизонтальних зв'язків [Мелешко, 2016, С.12).

Партнерами, які залучаються до мережевої взаємодії, можуть бути різні освітні, наукові установи та громадські організації. Наразі партнерами Інституту є 30 закладів освіти України: дошкільної (1) та загальної середньої (7); фахової передвищої (2); вищої педагогічної (15), медичної (1); закладів вищої освіти зі специфічними умовами навчання (3); післядипломної (1), а також 8 зарубіжних закладів вищої освіти, 3 установи НАПН України, Громадське Об'єднання Українська асоціація освіти дорослих.

Аналіз діяльності Інституту показав, що впродовж останніх трьох років було проведено понад 190 заходів: конференцій, семінарів, вебінарів, зустрічей різної спрямованості, з різною кількістю учасників на регіональному, всеукраїнському та міжнародному рівнях. Водночас в умовах COVID-19 і військової агресії рф спостерігається певна обмеженість (територіальна, часова), слабкий рівень координації та поширення й аплікації набутого досвіду, що розглядається нами як сукупність викликів.

З метою визначення ефективних шляхів мережевої взаємодії Інституту із установами-партнерами в умовах воєнного стану та подолання означених викликів було проведено опитування із залученням різних цільових аудиторій, зокрема педагогічного персоналу закладів вищої освіти України, педагогічного персоналу закладів вищої освіти військового профілю; педагогічних працівників, які знаходяться за кордоном у період військової агресії рф проти України.

За основу було взято результати опитування науково-педагогічних працівників закладів вищої освіти, в яких відбувається підготовка майбутнього вчителя. Вибіркою було охоплено 18 закладів освіти України із Західного, Центрального, Південного та Північного регіонів України (13 з 24 областей країни та м. Київ). Мета опитування полягала у визначенні поглядів науково-педагогічних працівників ЗВО щодо ролі співпраці з Інститутом, насамперед в умовах воєнного стану; важливості мережевої взаємодії (наукової, науково-експериментальної, консультаційної, методичної, психологічної тощо); визначення найбільш дієвих форм особистісного та професійного розвитку педагогів; окреслення перспективних напрямів партнерства.

Аналіз результатів опитування засвідчив, що усі респонденти високо оцінюють співпрацю з Інститутом і переконані, що доробок його наукових працівників має суттєве значення для діяль-

ності закладів, а співпрацю між установами потрібно розвивати (зазначили 91,7% опитаних), тоді як решта респондентів (8,3%) зауважили, що хоча ця співпраця і не впливає на ефективність діяльності закладу, її доцільно розвивати (рис. 1).



Рис. 1. Результати опитування науково-педагогічних працівників ЗВО педагогічного профілю

За результатами спільних обговорень та дискусій було прийнято рішення про створення **Об'єднання інституцій-партнерів «Педагогічна синергія»**. Провідна мета полягала у розвитку партнерської взаємодії між ІПООД імені Івана Зязюна НАПН України і закладами вищої освіти, зокрема, задля проведення спільних досліджень, наукових проєктів, програм та інших форм діяльності, що сприятиме вдосконаленню професійної підготовки майбутнього вчителя.

На першому етапі «Педагогічна синергія» об'єднала 6 ЗВО, в яких відбувається підготовка вчителя: Вінницький державний педагогічний університет імені Михайла Коцюбинського, Прикарпатський національний університет імені Василя Стефаника, Сумський державний педагогічний університет імені А. С. Макаренка, Тернопільський національний педагогічний університет імені Володимира Гнатюка, Чернівецький національний університет імені Юрія Федьковича, Харківський національний педагогічний університет імені Г. С. Сковороди. Водночас наголошуємо, що наше об'єднання — відкрита система, до складу якої можуть долучатися усі зацікавлені у такій співпраці.

23 листопада 2022 р. було підписано Меморандум про створення «Об'єднання інституцій-партнерів «Педагогічна синергія»». Для виконання завдань, окреслених у меморандумі, партнери погодилися дотримуватись таких принципів співпраці: добросовісності, добровільності, взаємної поваги, прозорості та відкритості, рівноправності учасників, взаємної відповідальності суб'єктів співпраці за її результати. Модерування і загаль-

ну координацію діяльності «Об'єднання інституцій-партнерів «Педагогічна синергія» здійснює Інститут в особі професора Л. О. Хомич. З метою планування та ефективної реалізації напрямів співпраці інституції-партнери безпосередньо взаємодіють на рівні керівництва закладів. Керівники закладів вищої освіти визначають координаторів, які забезпечують ефективну реалізацію партнерської взаємодії. Така організація дозволяє інтегрувати різні види діяльності, посилювати синергію партнерства з різними закладами (рис. 2).



Рис. 2. Структура «Об'єднання інституцій-партнерів «Педагогічна синергія»

Зокрема Інститут ініціює та координує діяльність спільних лабораторій, здійснює консультативну, методичну, психологічну підтримку суб'єктів взаємодії, підвищення кваліфікації, проводить експертну оцінку програм розвитку науково-педагогічних працівників закладів вищої освіти, організовує супровід науково-практичних масових заходів, надає можливість користуватися онлайн платформою. Тоді як Інститути-партнери сприяють у проведенні апробації і впровадження результатів досліджень, беруть участь у здійсненні експериментальної діяльності, проєктній інтеграції, підтримують технологічний трансфер.

Було визначено провідні напрями мережевої взаємодії (теоретичний, практичний, дослідницький), реалізація яких відбувається у 5 контекстах: науково-методичному, експериментальному, науково-організаційному, просвітницькому, інформаційно-ресурсному.

Зокрема, теоретичний напрям передбачає організацію постійного онлайн-лекторію із запрошенням провідних зарубіжних і вітчизняних уче-

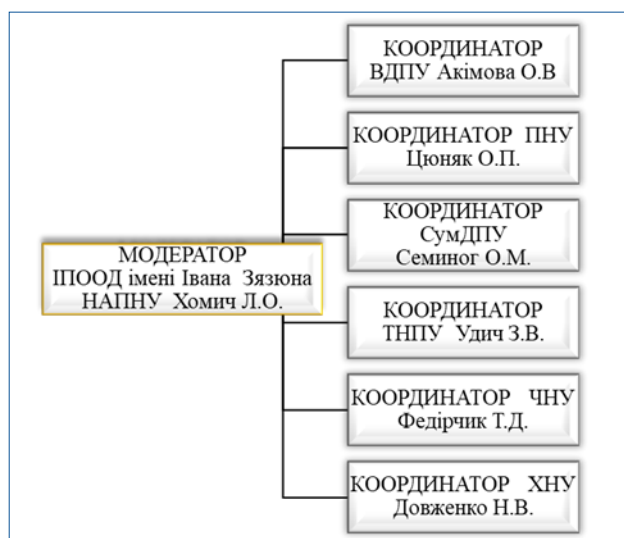
них. Практичний напрям — проведення практико орієнтованих заходів (вебінарів, тренінгів, воркшопів). Дослідницький напрям — проведення спільних досліджень з проблем удосконалення професійної підготовки вчителя (зміст; інноваційні технології; практика, інклюзія; моніторинг якості тощо). Напрями мережевої взаємодії та їх контексти реалізуються на трьох рівнях: інституційному, міжгалузевому, міжнародному (рис.3).



Рис. 3. Рівні взаємодії суб'єктів «Об'єднання інституцій-партнерів «Педагогічна синергія»

Схарактеризуємо більш детально основні результати мережевої взаємодії, у вираженні в її контекстах, зокрема:

У *науково-методичному контексті*, у межах якого здійснюється:

- підготовка інформаційно-аналітичних матеріалів за результатами наукових досліджень з метою вдосконалення професійної підготовки вчителя в Україні в умовах інтеграції в освітній простір (підготовлено такі аналітичні матеріали: «Зарубіжний досвід професійної підготовки педагогів» (2017); «Професійна підготовка вчителя: українські реалії, зарубіжний досвід» (2021) (Ничкало та ін., 2021); «Практична підготовка майбутніх педагогів у закладах вищої педагогічної освіти: українські реалії і перспективи» (2023) (Лук'янова та ін., 2023а);

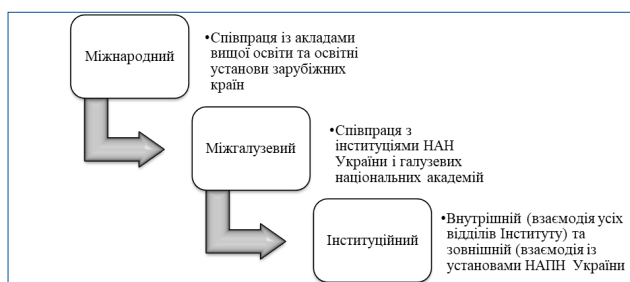
- проведення заходів щодо науково-методичного консультування, науково-методичної підтримки з питань якості освітнього процесу, підвищення професійного рівня науково-педагогічних працівників у спільних науково-методичних лабораторіях Інституту і закладів вищої освіти; систематичне проведення гостьових лекцій для педагогічних та науково-педагогічних працівників, здобувачів освіти закладів фахової передвищої та вищої освіти;

- укладення колективних наукових, методичних праць у співпраці із закладами вищої освіти (підготовлено і видано колективні монографії з Мукачівським державним університетом, Сумським державним педагогічним університетом

імені А. С. Макаренка, Вінницьким державним педагогічним університетом імені Михайла Коцюбинського, Житомирським державним університетом імені Івана Франка, Бердянським державним університетом тощо);

- проведення постійного моніторингу освітніх потреб керівників, науково-педагогічних працівників, здобувачів закладів освіти.

В *експериментальному контексті*, у межах якого відбувається:

- впровадження інновацій, зокрема авторських тренінгів і складових тренінгових програм з розвитку професійно-андрагогічної компетентності; флеш-курсів з підвищення кваліфікації «Освіта дорослих у теорії та практиці»; методик організації виробничої та психолого-педагогічної практик на бакалаврському рівні у закладах вищої педагогічної освіти; фахових практик (дослідницька, асистентська) на магістерському освітньому рівні у закладах вищої педагогічної освіти; викладацької практики на докторському освітньому рівні у закладах вищої педагогічної освіти та наукових установах); технології профільного аналізу профорієнтаційної роботи психологів закладів загальної середньої освіти; психодіагностичного комплексу для профдіагностичної та профконсультативної діяльності психологів Нової української школи; психологічних порад з протидії депресії і неврозів в умовах війни тощо;

- реалізація регіонального експерименту «Технології професійного розвитку педагога в умовах неформальної освіти» (2022-2024 рр.) у Чернівецькій області (спільно з Департаментом освіти і науки Чернівецької обласної державної адміністрації, Чернівецьким національним університетом імені Юрія Федьковича, Інститутом післядипломної педагогічної освіти Чернівецької області, Педагогічним фаховим коледжем Чернівецького національного університету імені Юрія Федьковича, Чернівецьким лицеем №10, Кам'янським лицеем Кам'янської сільської ради Чернівецького району Чернівецької області) з метою апробування технологій професійного розвитку педагогів в умовах неформальної освіти та експериментальної перевірки ефективності впровадження авторських технологій у межах співпраці з закладами освіти Чернівецької області;

- реалізація експерименту на інституційному рівні «Педагогізація освітнього процесу вищих військових закладів освіти України» (Київський інститут Національної гвардії України, Національна академія Державної прикордонної служби

України імені Богдана Хмельницького, Академія Державної пенітенціарної служби (м. Чернігів)) з метою удосконалення професійно-педагогічної підготовки, розвитку і саморозвитку професійної майстерності науково-педагогічних працівників військового профілю в умовах формальної, неформальної та інформальної освіти.

У науково-організаційному контексті, у межах якого здійснюється:

- видання спільних наукових періодичних видань з метою оприлюднення результатів наукових досліджень, обміну інформацією, досвідом професійної діяльності, зокрема, наукового журналу «Порівняльна професійна педагогіка» (спільно з Хмельницьким національним університетом); збірника наукових праць «Естетика і етика педагогічної дії» (спільно з Полтавським національним педагогічним університетом імені В. Г. Короленка); електронного наукового фахового журналу «Імідж сучасного педагога» (спільно з Полтавським обласним інститутом післядипломної педагогічної освіти імені М. В. Остроградського). Всі видання включено до переліку фахових видань України, мають ISSN-номер, підтверджений на веб-сайті Міжнародного центру реєстрації періодичних видань;

- проведення спільних науково-практичних масових заходів у співпраці з українськими та зарубіжними закладами освіти. Наприклад, у 2022-2023 рр. проведено понад 30 таких заходів, серед щорічних — міжнародні науково-практичні конференції «Освіта дорослих: світові тенденції, українські реалії та перспективи» (спільно з Харківським національним педагогічним університетом імені Г. С. Сковороди); «Теоретико-методологічні аспекти мистецької освіти: здобутки, проблеми та перспективи» (спільно з Уманським державним педагогічним університетом імені Павла Тичини); «Освіта і формування конкурентоспроможності фахівців в умовах євроінтеграції» (спільно з Мукачівським державним університетом); «Академічна культура дослідника в освітньому просторі: європейський та національний досвід», «Освіта для XXI століття: виклики, проблеми, перспективи», (спільно з Сумським державним педагогічним університетом імені А. С. Макаренка); «Наукова школа академіка І.А. Зязюна у працях його соратників і учнів» (спільно з Національним технічним університетом «Харківський політехнічний інститут»); психолого-педагогічні читання, присвячені пам'яті доктора педагогічних наук, професора Федори-

шина Бориса Олексійовича «Профорієнтація: стан і перспективи розвитку» (спільно з Університетом Григорія Сковороди в Переяславі); педагогічно-мистецькі читання пам'яті професора О. П. Рудницької «Неперервна педагогічна освіта XXI століття: досвід, інновації, тенденції» (з залученням всіх інституцій-партнерів); вебінар «Рідномовна і багатомовна освіта у контексті сталого розвитку суспільства» до Міжнародного дня рідної мови (з залученням всіх інституцій-партнерів); науково-методологічний Інтернет-семинар «Розвиток порівняльної професійної педагогіки у контексті глобалізаційних та інтеграційних процесів» (спільно з Хмельницьким національним університетом) тощо;

- використання потенціалу Інституту як провідної наукової установи, у якій здійснюється підготовка та атестація кадрів вищої кваліфікації; здійснення моніторингу якості й оновлення змісту освітньо-наукових програм підготовки здобувачів ступеня доктора філософії на третьому освітньо-науковому рівні вищої освіти з залученням стейкхолдерів закладів вищої та післядипломної освіти (Український державний університет імені М. П. Драгоманова, Полтавський національний педагогічний університет імені В. Г. Короленка, Житомирський обласний інститут післядипломної педагогічної освіти, Мелітопольський державний педагогічний університет імені Богдана Хмельницького, Національний авіаційний університет, Сумський державний університет імені А. С. Макаренка, Уманський державний педагогічний університет імені Павла Тичини, Вінницький державний педагогічний університет імені Михайла Коцюбинського, Чернівецький національний університет імені Юрія Федьковича тощо) та наукових установ (Український науково-методичний центр практичної психології і соціальної роботи НАПН України, ДВНЗ «Університет менеджменту освіти» НАПН України, Інститут професійної освіти НАПН України);

- підвищення кваліфікації науково-педагогічних та педагогічних працівників у Центрі підвищення кваліфікації Інституту за ліцензованою освітньою програмою (наказ МОН України від 11 січня 2019 р. № 41-л). Слухачами Центру стали науково-педагогічні працівники Вінницького державного педагогічного університету імені Михайла Коцюбинського, Чернівецького національного університету імені Юрія Федьковича, Національного авіаційного університету, Донбаського державного педагогічного університету,

Київської муніципальної академії музики імені Р.М. Глієра, Київського інституту Національної гвардії України тощо; підготовлено програму підвищення кваліфікації — «Психолого-педагогічний супровід працівників закладів соціального захисту (інтернатної установи) у наданні фахової допомоги підопічним»; «Модернізація сучасної педагогічної освіти» (рис. 4);



Рис. 4. Зразок свідоцтва про підвищення кваліфікації в IPOOD імені Івана Зязюна НАПН України

- створення Центру андрагогічної майстерності педагогічних і науково-педагогічних працівників, який координує мережеву діяльність на базі кафедри педагогіки, професійної освіти та управління освітніми закладами ННІ педагогіки, психології, підготовки фахівців вищої кваліфікації ВДПУ імені Михайла Коцюбинського та кафедри педагогіки, корекційної освіти та менеджменту Чернігівського обласного інституту післядипломної педагогічної освіти імені К. Д. Ушинського;

- співпраця із зарубіжними закладами освіти (Університет Жешува (Uniwersytet Rzeszowski) (Республіка Польща); Сучавський університет Штефана чел Маре (Universitat «Ștefan cel Mare» (Румунія); Карлів університет (Univerzita Karlova v Praze) Прага, Республіка Чехія); Вища школа бізнесу і наук про здоров'я у Лодзі (Wyższa Szkoła Biznesu i Nauk o Zdrowiu z siedzibą w Łodzi); (Республіка Польща); Педагогічний університет у Кракові (Pedagogical University in Krakow) (Республіка Польща); Інститут технології експлуатації (Instytut Technologii Eksploatacji) (Республіка Польща); Національний інститут освіти та молоді (Словаччина National Institute of Education and Youth of Bratislava (Словацька Республіка); з метою проведення спільних досліджень, співорганізації науково-практичних масових заходів, обміну практичним досвідом.

У межах *просвітницького контексту*:

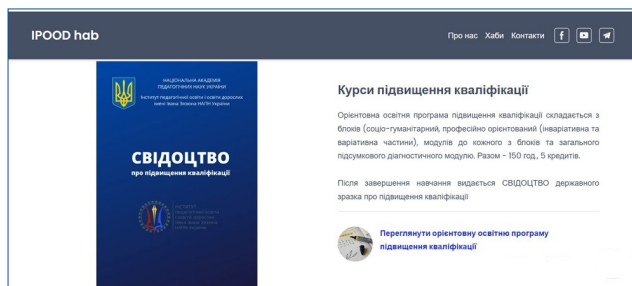
- створення первинного осередку Громадського об'єднання «Всеукраїнське товариство «Просвіта» імені Тараса Шевченка» (2022 р.) з метою розширення педагогічного партнерства,

просвітницької, освітньої діяльності з проблем національної ідентичності суспільства й особистості; формування україноцентричних цінностей у різних категорій населення; проведено просвітницько науково-практичні масові заходи (круглі столи: «Українська Конституція — творення Державності»; «Конституція України: Земля і Слово»; «Українські матері за межами України: проблеми та перспективи. Необхідні заходи для консолідації української нації» тощо).

Інформаційно-ресурсний контекст репрезентує діяльність:

- освітнього хабу «IPOOD hab» — сучасного освітнього простору самореалізації, саморозвитку та самовдосконалення для різних категорій дорослих, зацікавлених у неперервному професійному розвитку. До структури Освітнього хабу входять 11 хабів Інституту, що охопили 3000 учасників масових заходів, 250 слухачів курсів підвищення кваліфікації та стажування, 4 діючих проекти, з них 2 — за грантової підтримки Національного фонду досліджень України;

- в Інституті також діють Психологічний консультативно-тренінговий центр (надання психологічної допомоги різним категоріям дорослим та учнівської молоді засобами духовно-психологічної просвіти, практичної психології та психотерапії); Центр проектної роботи (реалізація сучасних та соціально важливих проектів для нашої держави); Центр е-навчання (забезпечення дистанційної освіти у підготовці здобувачів ступеня доктора філософії (PhD) на третьому освітньо-науковому рівні вищої освіти); Громадська науково-педагогічна організація «Академія педагогічної майстерності та навчання дорослих» (здійснення науково-просвітницької діяльності у сферах педагогіки, андрагогіки, психології, філософії освіти та інших суспільних наук, розвиток інноваційних та інтегративних технологій розвитку педагогічної майстерності вчителів, професійного саморозвитку упродовж життя особистості, підтримка членів громадського об'єднання, допомога у задоволенні їх наукових інтересів та особистісної самореалізації); Центр порівняльної професійної педагогіки (науково-методичне об'єднання вчених, дослідників, педагогів, аспірантів, здобувачів вищої освіти, які володіють іноземними мовами, здійснюють наукові пошуки в галузі педагогічної компаративістики) (рис.5).

На окрему увагу заслуговує мережева взаємодія в умовах воєнного стану. Науковцями Інститу-



Рис. 5. Інформаційно-технологічний ресурс ІПООД імені Івана Зязюна НАПН України

ту ініційовано запровадження волонтерського проєкту «Психологічні Сили України» з метою надання психологічної допомоги різним категоріям науково-педагогічних та педагогічних працівників, зокрема тимчасово переміщеним особам, у межах якого проведено 20 практико орієнтованих і науково-практичних масових заходів за участю провідних психологів України. Було також започатковано проведення щорічного вебінару «Українського цвіту по всьому світу: консолідація українців в умовах російської агресії» спільно з Товариством зв'язків з українцями за межами України «Україна — Світ», Всеукраїнським товариством «Просвіта» імені Тараса Шевченка, Конгресом української інтелігенції, метою якого є згуртування українців світу у наданні допомоги українцям в умовах російської збройної агресії; культуротворча, націєзберігаюча місія діалогу українців України і зарубіжжя у період відновлення країни; налагоджено взаємозв'язки з педагогами Польщі, Туреччини, Португалії.

У вересні 2023 р. було підписано угоду про співпрацю між Інститутом та Державним ліцеєм «Міжнародна українська школа», що забезпечує здобуття повної загальної середньої освіти українськими школярами, які постійно чи тимчасово перебувають за кордоном. Серед напрямів співпраці запропоновано практико орієнтовані заходи з особистісного та професійного розвитку вчителів, ініційовано проведення експериментальної роботи на базі закладу, до проведення яких будуть долучатися усі заклади-партнери.

Ефективність взаємодії забезпечується відповідними ресурсами Інституту, передусім кадровими та інформаційно-технологічними.

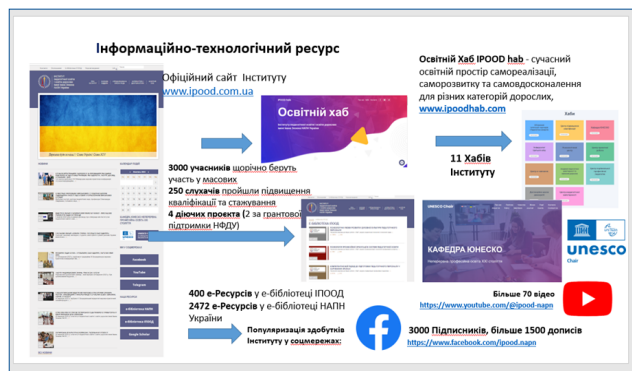
Зокрема наукові працівники Інституту є членами Національного агентства із забезпечення якості вищої освіти, експертами Державною служби якості освіти України, членами науково-

методичних, громадських рад при Міністерстві освіти і науки України, членами експертних груп із розроблення нормативних документів, наукового, психологічного, методичного забезпечення освітнього процесу, з надання різних видів консультативної допомоги.

В Інституті функціонують такі WEB-ресурси: сайт Інституту; сайти наукових фахових періодичних видань; репозитарій Електронної бібліотеки Інституту та репозитарій дисертацій, захищених в Інституті; у соціальній мережі Facebook доступна офіційна сторінка Інституту; YouTube канал; в електронній бібліотеці Інституту розміщено 400 ресурсів, в Електронній бібліотеці НАПН України — понад 2,4 тис. Популяризація здобутків Інституту відбувається у соціальних мережах (у мережі Facebook на сторінку Інституту підписано більше 3 тис. підписників, розміщено понад 1,5 тис. дописів; на каналі YouTube — понад 70 відео).

Перше засідання «Об'єднання Інституцій-партнерів «Педагогічна синергія» відбулося 9 лютого 2023 року (фото 1). У грудні 2023 р. — січні 2024 р. заплановано проведення третього засідання, на якому має відбутися міжнародна дискусія «Модель підготовки сучасного вчителя» за участі науковців, викладачів з Чехії, Польщі, Словаччини.

Наразі розширюємо взаємодію й формуємо ще одну мережу — із закладами вищої освіти військового профілю.

Усвідомлюємо, що попереду багато роботи, водночас ініціативність, активна участь наших партнерів, а також бажання інших закладів вищої



Фото 1. Перше засідання «Об'єднання Інституцій-партнерів «Педагогічна синергія», 9 лютого 2023 р.

освіти долучитися до нашої співпраці свідчить, що взаємодія дає справжній синергетичний ефект.

СПИСОК ВИКОРИСТАНИХ ДЖЕРЕЛ

- Лук'янова, Л.Б., Вовк, М.П., Соломаха, С.О., Грищенко, Ю.В., & Ничкало, Н.Г. (ред). (2023а). *Практична підготовка майбутніх педагогів у закладах вищої педагогічної освіти: українські реалії і перспективи*: науково-аналітична доповідь. Київ-Чернівці: Букрек, 80 с. <https://lib.iitta.gov.ua/735301/>
- Лук'янова, Л.Б., Лянной, Ю.О., Семенов, О.М., & Вовк, М.П. (2023b). *Фахова практика вчителя: національний досвід та європейські цінності*: посібник. Київ: Талком. <http://surl.li/loheth>
- Мелешко, В.В. (2016). Мережева взаємодія як основа організації профільного навчання в освітньому окрузі сільської місцевості. *Український педагогічний журнал*, 4. С.11-17. <https://uej.undip.org.ua/index.php/journal/article/view/201/157>
- Ничкало, Н.Г., Лук'янова, Л.Б., & Хомич, Л.О. (2021). *Професійна підготовка вчителя: українські реалії, зарубіжний досвід*: науково-аналітична доповідь.

- Київ: Вид-во ТОВ «Юрка Любченка». <https://lib.iitta.gov.ua/726268/>
- Радкевич, В., Бородієнко, О., Пуховська, Л., Радкевич, О., Базелюк, Н., & Леу, С. (2018). Модель мережевої взаємодії в розвитку системи професійної освіти і навчання у країнах ЄС. *Науковий вісник Інституту професійно-технічної освіти НАПН України. Професійна педагогіка*, 17, 123-134. <https://doi.org/10.32835/2223-5752.2018.17.123-134>
- Сорочан, Т.М., & Скрипник, М.І. (упоряд.). (2016). *Технології професійного розвитку педагогів: методичний поради́ник*. Київ: ДВНЗ «Університет менеджменту освіти», 231 с. <https://lib.iitta.gov.ua/706933/>

FROM THE EXPERIENCE OF NETWORK INTERACTION OF THE IVAN ZIAZIUN INSTITUTE OF PEDAGOGICAL AND ADULT EDUCATION OF THE NATIONAL ACADEMY OF EDUCATIONAL SCIENCES OF UKRAINE AND INSTITUTIONS HIGHER PEDAGOGICAL EDUCATION INSTITUTIONS OF UKRAINE

According to the materials of the scientific report at the meeting of the Presidium of the National Academy of Educational Sciences of Ukraine on November 15, 2023

Larysa Lukianova

DSc in Pedagogy, Professor, Corresponding Member of NAES of Ukraine, Director, Ivan Ziaziun Institute of Pedagogical and Adult Education of the National Academy of Educational Sciences of Ukraine, Kyiv, Ukraine

Abstract. *The results of the network interaction of the Ivan Zyazyun Institute of Pedagogical and Adult Education of the National Academy of Educational Sciences of Ukraine with institutions of higher pedagogical education are highlighted. The methodology of partnership interaction based on systemic and activity approaches that ensure joint activity of partner institutions in order to achieve a synergistic effect of pedagogical partnership is substantiated.*

It is noted that the Institute provides advisory, methodological, psychological support to the subjects of interaction, as well as advanced training of scientific and pedagogical staff, conducts expert evaluation of development programs for employees of higher education institutions. The partner institutions participate in joint experimental and project activities, facilitate the testing and implementation of research results, and support technology transfer. The results of network interaction are presented in five contexts: scientific and methodological, experimental, scientific and organizational, educational, information and resource, which are implemented at three levels (institutional, intersectoral, international). Prospects for deepening network interaction are determined.

Keywords: *Ivan Ziaziun Institute of Pedagogical and Adult Education of the National Academy of Educational Sciences of Ukraine; higher pedagogical education institutions; network interaction; pedagogical education; professional teacher training.*

Дата публікації: 11 грудня 2023 р.